



GARO Wallbox GLB













INSTALLATION D'UNE WALLBOX GLB AUTONOME





AVERTISSEMENTS













Le présent document contient des descriptions générales exactes et vérifiées au moment de l'impression. Cependant, GARO souhaite sans cesse améliorer ses produits, et se réserve le droit de modifier le produit et le logiciel à tout moment.

Les manuels les plus à jour sont disponibles sur le site www.garoemobility.com/support

-  Les essais diélectriques ne sont pas autorisés sur la gamme GLB.
-  Cet équipement ne doit pas être utilisé par une personne (y compris un enfant) dont les capacités physiques, sensorielles ou mentales sont réduites, ou par une personne ne disposant pas de l'expérience ou des connaissances nécessaires, sauf si elle est supervisée par la personne chargée de sa sécurité, ou si elle a reçu des instructions sur l'utilisation de l'appareil de la part de cette personne responsable.
-  La gamme de bornes de charge wallbox GLB est exclusivement conçue pour la recharge de véhicules électriques.
-  La wallbox GLB doit être reliée à la terre selon les réglementations en vigueur dans le pays d'installation.
-  N'installez pas et n'utilisez pas la wallbox GLB près de vapeurs, de matériaux, ou de produits chimiques inflammables, explosifs, corrosifs ou combustibles.
-  Coupez l'alimentation électrique au niveau du disjoncteur avant l'installation, la configuration ou le nettoyage de la wallbox GLB.
-  Respectez toujours les paramètres spécifiés lorsque vous utilisez la wallbox GLB.
-  Ne pulvérisez jamais d'eau ou un autre liquide directement sur la wallbox GLB. Ne pulvérisez jamais de liquide sur la poignée de charge, et n'immergez jamais la poignée de charge dans du liquide. Placez la poignée de charge sur le support pour prévenir toute exposition non souhaitée à des contaminants ou à l'humidité.
-  N'utilisez pas cet équipement s'il semble abîmé ou si le câble de charge semble endommagé.
-  Ne modifiez pas l'installation de l'équipement ou une partie du produit.
-  Ne touchez pas les éléments de raccordement de la wallbox GLB avec les doigts ou avec un autre objet.
-  N'insérez de corps étranger dans aucune partie de la wallbox GLB.

-  N'utilisez pas de groupes électrogènes privés comme source d'électricité pour la charge.
-  Une installation et des tests effectués de manière incorrecte pourraient endommager la batterie du véhicule ou la wallbox GLB elle-même.
-  N'utilisez pas la wallbox GLB si la température est en dehors de la plage de température de l'équipement – consultez les spécifications techniques.

REMARQUES

-  L'installation doit toujours être effectuée par un installateur agréé qui doit respecter la réglementation locale. Si vous avez des questions, contactez les autorités locales compétentes en matière d'électricité.
-  Veillez à ce que le câble de charge de la wallbox GLB soit placé de façon à ce que personne ne puisse marcher, rouler ou trébucher dessus, et de manière à ce qu'il ne soit ni endommagé ni soumis à des tensions.
-  Déroulez le câble de charge de manière à éviter une surchauffe.
-  N'utilisez pas de solvant dégraissant pour nettoyer un composant de la wallbox GLB. La partie externe de la wallbox GLB, le câble de charge ainsi que son extrémité doivent être essuyés régulièrement avec un chiffon propre et sec afin de retirer la saleté et la poussière qui s'accumule.
-  Veillez à ne pas endommager les circuits imprimés ou d'autres composants au cours de l'installation.
-  Consultez la réglementation et les normes locales afin de ne pas dépasser les limites de courant de charge.
-  Le panneau avant doit toujours être verrouillé en position haute pour que l'équipement soit conforme à l'indice IP44.
-  Évitez d'installer la wallbox GLB dans un endroit directement exposé à la lumière du soleil afin de prévenir tout problème causé par la chaleur.
-  Pour distribuer la charge, il est important d'alterner les phases lorsque l'on connecte plusieurs wallbox GLB au même système. Notez que la recharge monophasée est courante pour les véhicules électriques. Sur la wallbox GLB, L1 est utilisé à cet effet.
-  Le signal de ventilation des véhicules électriques n'est pas pris en charge.
-  L'utilisation d'adaptateurs pour les connecteurs de chargement n'est pas autorisée.
-  L'utilisation de rallonges sur les câbles de chargement n'est pas autorisée.

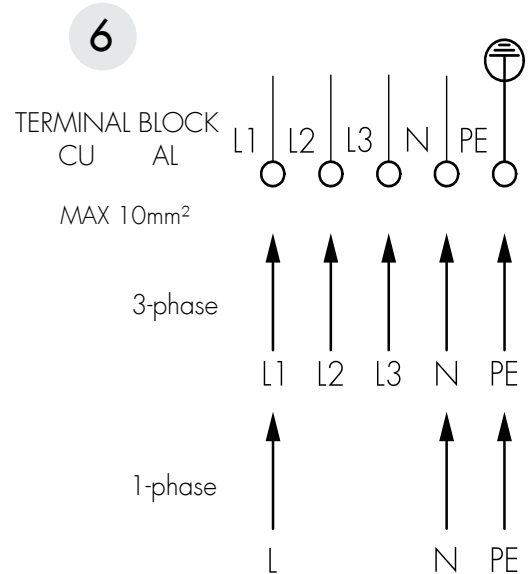
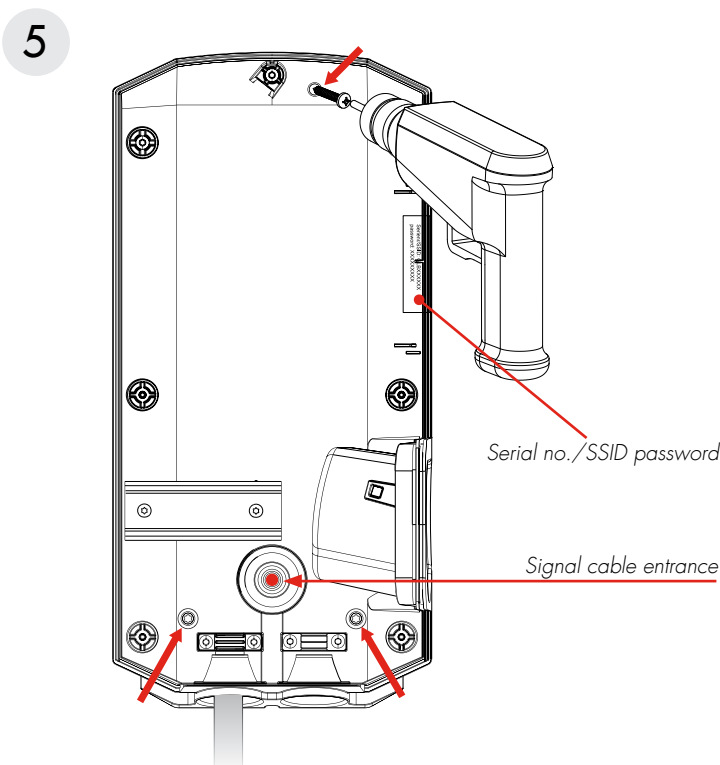
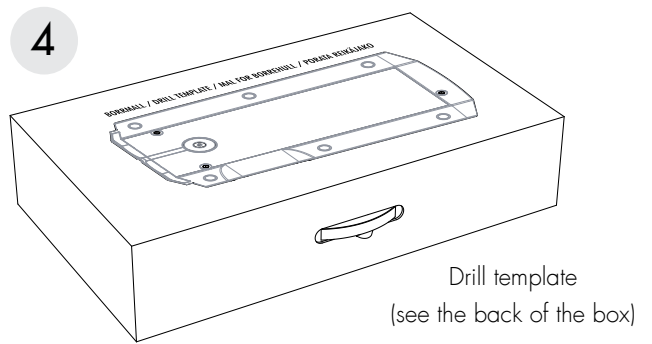
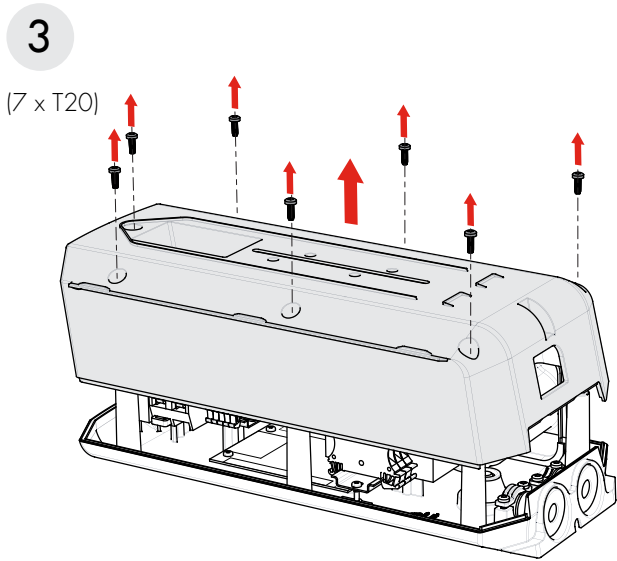
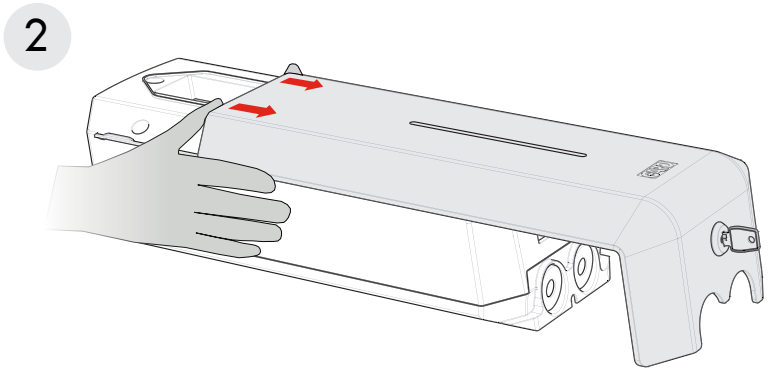
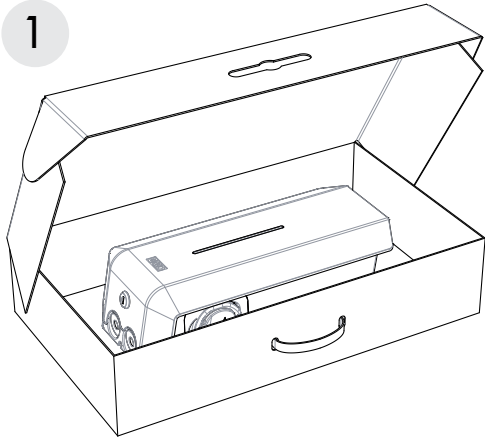

7 OPTIONS

DLM METER INSTALLATION (ACCESSORY)

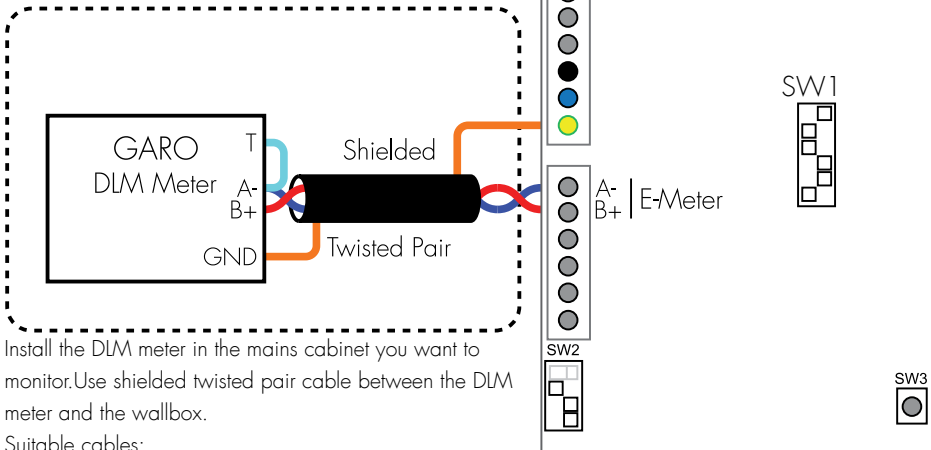

Install the DLM meter in the mains cabinet you want to monitor. Use shielded twisted pair cable between the DLM meter and the wallbox.

Suitable cables:

CAT5 FTP, CAT5e FTP, CAT6 FTP, ELAKY-S, ELAQBY-S or similar.

For full DLM manual and settings:
www.garoemobility.com/support



8 SET FUSE SIZE IN MAINS CABINET

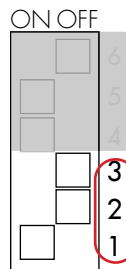
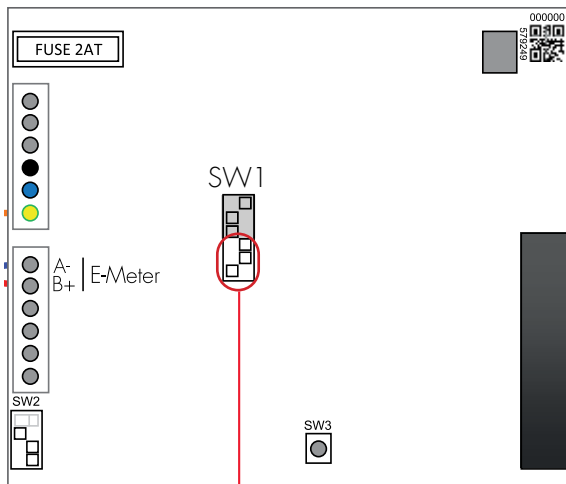

	ON	OFF		
3	<input type="checkbox"/>	<input checked="" type="checkbox"/>	3=OFF	16A
2	<input type="checkbox"/>	<input checked="" type="checkbox"/>	2=OFF	
1	<input checked="" type="checkbox"/>	<input type="checkbox"/>	1=ON	
3	<input type="checkbox"/>	<input checked="" type="checkbox"/>	3=OFF	20A
2	<input checked="" type="checkbox"/>	<input type="checkbox"/>	2=ON	
1	<input type="checkbox"/>	<input checked="" type="checkbox"/>	1=OFF	
3	<input type="checkbox"/>	<input checked="" type="checkbox"/>	3=OFF	25A
2	<input checked="" type="checkbox"/>	<input type="checkbox"/>	2=ON	
1	<input checked="" type="checkbox"/>	<input type="checkbox"/>	1=ON	
3	<input checked="" type="checkbox"/>	<input type="checkbox"/>	3=ON	32A
2	<input type="checkbox"/>	<input checked="" type="checkbox"/>	2=OFF	
1	<input type="checkbox"/>	<input checked="" type="checkbox"/>	1=OFF	
3	<input checked="" type="checkbox"/>	<input type="checkbox"/>	3=ON	40A
2	<input type="checkbox"/>	<input checked="" type="checkbox"/>	2=OFF	
1	<input checked="" type="checkbox"/>	<input type="checkbox"/>	1=ON	
3	<input checked="" type="checkbox"/>	<input type="checkbox"/>	3=ON	50A
2	<input checked="" type="checkbox"/>	<input type="checkbox"/>	2=ON	
1	<input type="checkbox"/>	<input checked="" type="checkbox"/>	1=OFF	
3	<input checked="" type="checkbox"/>	<input type="checkbox"/>	3=ON	63A
2	<input checked="" type="checkbox"/>	<input type="checkbox"/>	2=ON	
1	<input checked="" type="checkbox"/>	<input type="checkbox"/>	1=ON	



9 REMOTE ENABLE SETTING

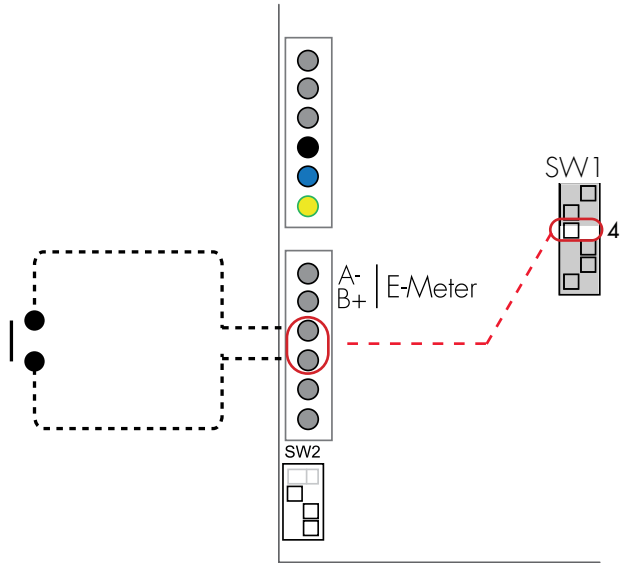

- 4 ON OFF ON (default): Use when not connected to external enable relay.
- 4 ON OFF OFF: Use when connected to external enable relay.

10 MASTER / SLAVE SETTINGS

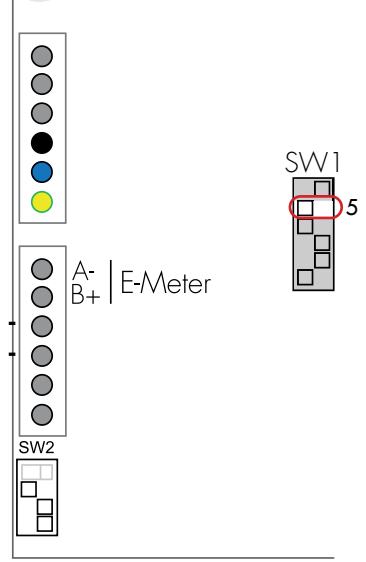

- 5 ON OFF ON (default): Master
 - 5 ON OFF OFF: Slave
- Stand alone installation = ON
- Cluster installation = See Full manual at www.garoemobility.com/support

11 DATALINK END TERMINATION SETTINGS (N/A for stand alone installation)

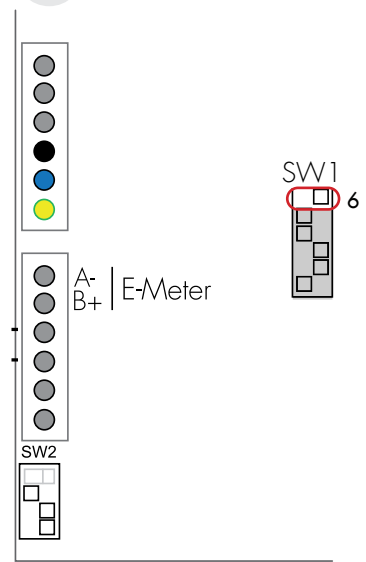

- 6 ON OFF ON: Datalink end termination resistor active.
- 6 ON OFF OFF (default): Datalink end termination resistor not active.

No function for stand alone installation.
 Only for cluster installation via Datalink
 Cluster installation = See Full Guide at www.garoemobility.com/support

12 MAX VEHICLE CHARGING CURRENT (A)

SWITCH 2

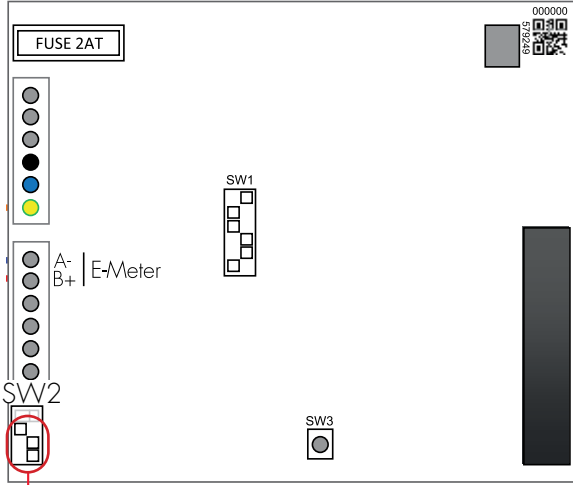

		ON	OFF		
3	<input type="checkbox"/>	<input checked="" type="checkbox"/>	3=OFF	6A	
2	<input type="checkbox"/>	<input checked="" type="checkbox"/>	2=OFF		
1	<input checked="" type="checkbox"/>	<input type="checkbox"/>	1=ON		
3	<input type="checkbox"/>	<input checked="" type="checkbox"/>	3=OFF	10A	
2	<input checked="" type="checkbox"/>	<input type="checkbox"/>	2=ON		
1	<input type="checkbox"/>	<input checked="" type="checkbox"/>	1=OFF		
3	<input type="checkbox"/>	<input checked="" type="checkbox"/>	3=OFF	13A	
2	<input checked="" type="checkbox"/>	<input type="checkbox"/>	2=ON		
1	<input checked="" type="checkbox"/>	<input type="checkbox"/>	1=ON		
3	<input checked="" type="checkbox"/>	<input type="checkbox"/>	3=ON	16A	
2	<input type="checkbox"/>	<input checked="" type="checkbox"/>	2=OFF		
1	<input type="checkbox"/>	<input checked="" type="checkbox"/>	1=OFF		
3	<input checked="" type="checkbox"/>	<input type="checkbox"/>	3=ON	20A	
2	<input type="checkbox"/>	<input checked="" type="checkbox"/>	2=OFF		
1	<input checked="" type="checkbox"/>	<input type="checkbox"/>	1=ON		
3	<input checked="" type="checkbox"/>	<input type="checkbox"/>	3=ON	25A	
2	<input checked="" type="checkbox"/>	<input type="checkbox"/>	2=ON		
1	<input type="checkbox"/>	<input checked="" type="checkbox"/>	1=OFF		
3	<input checked="" type="checkbox"/>	<input type="checkbox"/>	3=ON	32A	
2	<input checked="" type="checkbox"/>	<input type="checkbox"/>	2=ON		
1	<input checked="" type="checkbox"/>	<input type="checkbox"/>	1=ON		

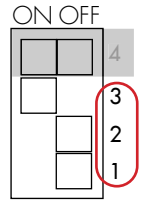

13 WALLBOX TYPE

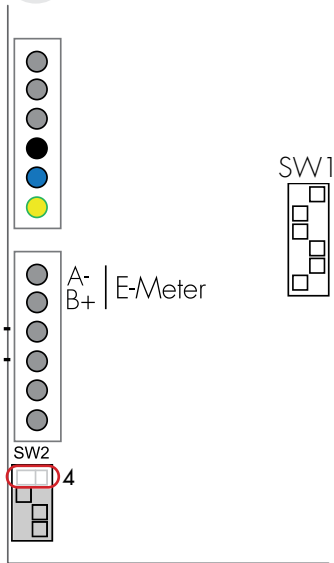

ON: Fixed cable

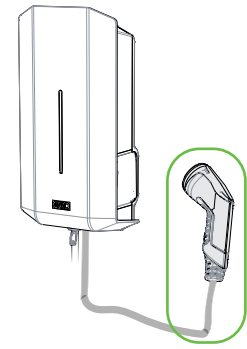

OFF: Outlet

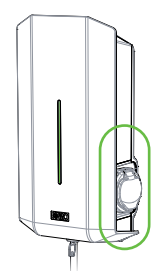

Main fuse	16A	20A	25A	32A	40A	50A	63A
SW1(DIP 1-3)	16A	20A	25A	32A	40A	50A	63A
SW2(DIP 1-3)	13A	16A	20A	25A	32A	32A	32A

14

(7 x T20)
MAX 1,6 Nm

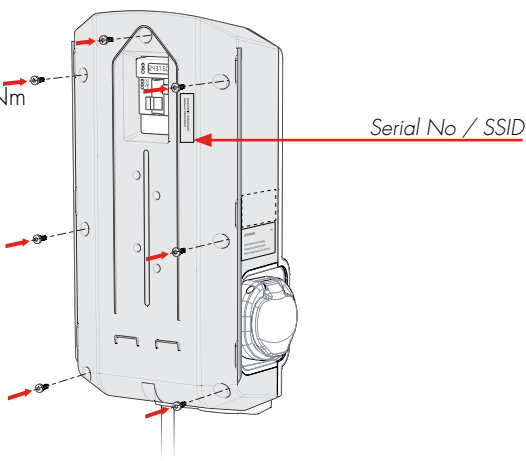

15

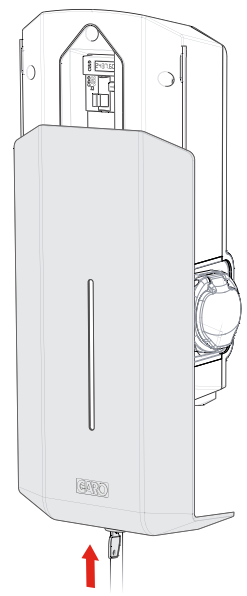

DIP SWITCH INFORMATION

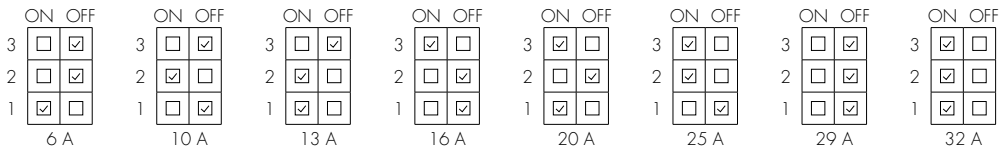
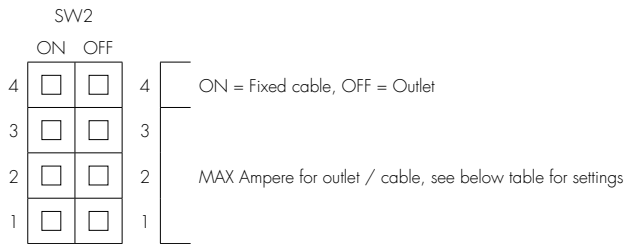
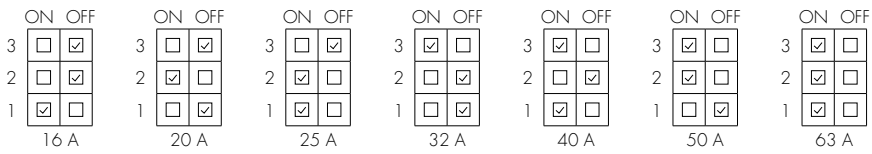
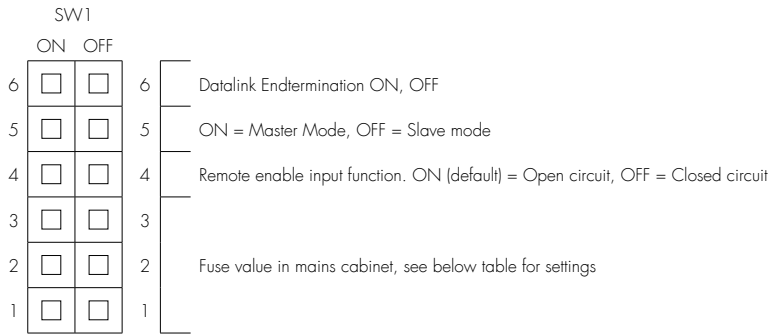

INSTALLATION D'UNE WALLBOX GLB AUTONOME

(pour installer un groupe de wallbox GLB, consultez le manuel d'utilisation à l'adresse www.garoemobility.com/support)

Type GLB	Type de protection						
	Monophasé	Triphasé	Pas de RCBO ni de RCCB	RCBO	RCCB de type A	RCCB de type B	Protection contre un défaut en CC
GLB...37.. ²⁾⁴⁾	●			●			
GLB...74.. ²⁾⁴⁾	●			●			
GLB...22.. ¹⁾²⁾		●	●				
GLB...22..A ²⁾³⁾		●			●		
GLB...22..B ³⁾		●				●	
GLBDC...37.. ⁴⁾	●			●			●
GLBDC...74.. ⁴⁾	●			●			●
GLBDC...11.. ¹⁾		●	●				●
GLBDC...22.. ¹⁾		●	●				●
GLBDC...22..A ³⁾		●			●		●

- ¹⁾ Les wallbox GLB non équipées en série d'un interrupteur différentiel ou d'un interrupteur différentiel avec protection contre les surintensités doivent être protégées contre les courants résiduels et doivent être protégées par un fusible de 32 A maximum sur le tableau de distribution.
- ²⁾ Les wallbox GLB non équipées en série d'un interrupteur différentiel de type B ou d'un système de détection d'un défaut en CC doivent être protégées par un disjoncteur de type B, conformément à la norme CEI 60364-7-722.
- ³⁾ Les wallbox GLB triphasées équipées d'un interrupteur différentiel doivent être protégées par un fusible de 32 A maximum sur le tableau de distribution.
- ⁴⁾ Les wallbox GLB monophasées équipées d'un interrupteur différentiel avec protection contre les surintensités peuvent être connectées en parallèle. Ce groupe de chargeurs doit être protégé par un fusible de secours sur le tableau de distribution. Le fusible de secours ne doit pas dépasser 125 A.

1. Sélectionnez le groupe de fusibles qui convient (1 x 6 A – 3 x 32 A) et la zone de câblage pour l'installation électrique. Dans certains pays, un disjoncteur différentiel doit être installé. Respectez les réglementations nationales et sélectionnez les équipements adaptés de défaut à la terre pour l'installation électrique. REMARQUE : Le câble étant traversé par des courants d'intensité élevée pendant une longue durée, le risque de baisse de tension est important si le câble est sous-dimensionné, et cela peut endommager les composants électroniques du véhicule électrique.
2. Indiquez les informations dans le formulaire de garantie.
3. Installez la wallbox GLB conformément aux schémas d'installation, (figure 1-7)
4. Installez le câble d'alimentation électrique conformément à la réglementation locale.
5. Réglez l'interrupteur DIP SW1 sur la même intensité (A) que le fusible principal (16-63 A). SW1 se trouve au milieu et à gauche de la carte mère. Voir figure 8-11.
6. Réglez l'interrupteur DIP SW2 sur la même intensité que le groupe de fusibles pour la wallbox GLB (6-32 A). L'interrupteur DIP SW2 se trouve en bas à gauche de la carte mère. Voir figure 12-13.
7. Indiquez le numéro de série dans le formulaire de garantie. Voir figure 14, étiquette de N° de série/SSID.
8. Installez le couvercle de la wallbox sur le boîtier ainsi que le couvercle avant, voir figure 14-15.
9. Alimentez la wallbox GLB en électricité.
10. Pour les modèles GLBW et GLBDCW : Connectez un appareil mobile (PC/tablette/téléphone mobile) au réseau Wi-Fi de la wallbox GLB. Le SSID et le mot de passe se trouvent sur la plaque signalétique. Saisissez 172.24.1.1 dans votre navigateur et vérifiez que l'interface Web de la GLB est visible. Cela permet de confirmer le bon fonctionnement du module de communication de la wallbox GLB.
11. Testez le chargeur avec outil adapté ou essayez de charger un véhicule électrique pour vérifier que le chargeur fonctionne correctement.
12. Vérifiez que le formulaire de garantie est bien rempli, indiquez votre nom, la date et le nom de l'entreprise pour que la garantie soit valide.

UTILISATION/CHARGEMENT NORMAL

Connectez le câble de charge au véhicule électrique. La charge démarre instantanément si le véhicule électrique est prêt.

Consultez le manuel de chargement du véhicule électrique.

Lorsque le chargement est terminé, suivez les instructions d'utilisation données par véhicule électrique.

Après le chargement : Retirez le câble de charge du véhicule électrique et placez-le à l'endroit prévu à cet effet.

LOGICIEL GLB

Consultez le manuel d'utilisation disponible à l'adresse www.garoemobility.com/support











ENTRETIEN/MAINTENANCE

Consultez le manuel d'utilisation disponible à l'adresse www.garoemobility.com/support

RÉSOLUTION DE PROBLÈMES/ASSISTANCE/FAQ

Consultez le manuel d'utilisation disponible à l'adresse www.garoemobility.com/support

DÉPANNAGE

INDICATION	TYPE D'ERREUR	MESURE À PRENDRE
Voyant rouge fixe 	L'interrupteur différentiel a sauté ou une erreur est remontée du contrôle de la terre du véhicule.	Réinitialiser. Consulter la section sur la réinitialisation du disjoncteur ou de l'interrupteur différentiel.
Voyant rouge fixe pendant 3 sec. 	Étiquette RFID non acceptée.	
Clignotement rapide du voyant rouge 	Courant CC > 6 mA - le chargement est interrompu.	
Voyant jaune fixe 	Câble endommagé.	Vérifier le câble
Voyant jaune clignotant 	La prise de verrouillage moteur n'est pas en position verrouillée.	Contacteur un électricien qualifié.
Alternance des voyants rouge/vert/jaune 	Erreur matérielle de détection du CC.	
Voyant violet fixe 	Le boîtier de chargement est en surchauffe. Le chargement est interrompu.	
Clignotement rapide du voyant blanc 	Indication de la recherche.	
Un seul clignotement lumineux blanc par minute   	Indique un dysfonctionnement du compteur de gestion dynamique de la charge.	
Voyant bleu fixe 	RFID accepté - en attente du démarrage du chargement.	
Lumière bleue avec variation d'intensité   	Chargement du véhicule électrique en cours	
Alternance rouge/bleu 	Mise à jour du logiciel en cours.	
Alternance bleu/noir 	Impossible de lancer le chargement à cause du mode sélectionné.	
Vert fixe 	Chargeur inactif, en attente de la connexion au véhicule.	
Lent clignotement vert 	Le véhicule électrique est connecté, en attente du démarrage du chargement ou le chargement est terminé.	
Rapide clignotement vert 	Lecteur RFID actif, en attente de lire l'étiquette pour autorisation.	

TECHNICAL SPECIFICATIONS

Product type	All GLB models
Standards / Directives	IEC 61851-1 and IEC 61439-7
	
EMC Classification:	2014/30/EU
Installation method:	Wall
Installation environment:	Indoor / Outdoor
Location type:	Non-restricted Access
Rated Voltage:	230V / 400V 50Hz
Installation systems:	TT, TN and IT systems
Charging type:	Mode 3
Charging method:	AC Charging
Protection class:	IP44
Mechanical impact resistance:	IK08
Temperature range:	-25C - +40C
Weight:	3-5,4 kg depending on model
Standard cable length (fixed cable version):	Standard 4,5m
Rated current withstand	10kA
Rated short-time withstand current	10kA
Rated conditional short-circuit current of an assembly	10kA
Short-circuit protective device type	Type C
Rated impulse withstand voltage	4kV
Rated insulation voltage	230/400V
Rated current of each circuit	32A
Rated diversity factor	RDF= 1
Pollution degree:	3
EMC environmental condition	A and B
RFID Frequency Band	13.56MHz
RFID output power	100mW

WARRANTY FORM/GARANTIBLANKETT

GTB Model: _____

ELECTRICAL INSTALLATION DATA / ELEKTRISK INSTALLATION INFORMATION

Group fuse (A): _____
Gruppsäkring (A): _____
Supply cable dimension: _____
Area matningskabel: _____
Cable length: _____
Längd matningskabel: _____

OPTION MODULES / OPTIONS-MODULER

RFID yes/no: _____
RFID ja/nej: _____
Communication Module yes/no: _____
Kommunikationsmodul ja/nej: _____

SETTINGS / INSTÄLLNINGAR

Mark existing positions:
Markera nuvarande inställningar:

		SW1		SW2		
		ON	OFF	ON	OFF	
6	<input type="checkbox"/>	<input type="checkbox"/>	<input type="checkbox"/>	4	<input type="checkbox"/>	<input type="checkbox"/>
5	<input type="checkbox"/>	<input type="checkbox"/>	<input type="checkbox"/>	3	<input type="checkbox"/>	<input type="checkbox"/>
4	<input type="checkbox"/>	<input type="checkbox"/>	<input type="checkbox"/>	2	<input type="checkbox"/>	<input type="checkbox"/>
3	<input type="checkbox"/>	<input type="checkbox"/>	<input type="checkbox"/>	1	<input type="checkbox"/>	<input type="checkbox"/>
2	<input type="checkbox"/>	<input type="checkbox"/>	<input type="checkbox"/>			
1	<input type="checkbox"/>	<input type="checkbox"/>	<input type="checkbox"/>			

Serial No: _____
Serie nr: _____

FUNCTION TEST / FUNKTIONSTEST

Testbox / EV (model) _____
Testlåda / EV (modell) _____

Date: _____
Datum: _____
Sign Installer: _____
Signatur installatör: _____
Company Name: _____
Företagsnamn: _____
Owner / Customer Name: _____
Ägare / kundens namn: _____
Installation adress: _____
Installationsadress: _____

GARANTIVILLKOR/ WARRANTY CONDITIONS

EU COUNTRIES (EXCEPT SWEDEN)

1. The product benefits from manufacturer's warranty. The applicable warranty period must be stated in purchase documents from your supplier.
2. The product must be installed by a certified installer / contractor.
3. Proper installation, storage and operation conditions must be obtained.
4. Warranties apply only to products installed in their original installation location.
5. Installation, use, care, and maintenance must be normal and in accordance with instructions.
6. Warranty requires a dated, fully filled in Warranty form by an certified installer/contractor. If the original installation date cannot be verified, then the warranty period begins ninety (90) days from the date of product manufacture (as indicated by the model and serial number).
7. Warranty does not cover damage occurred by incorrect use of equipment, use of any non-original spare parts, lack of maintenance or faults caused by disassembly of the product or unauthorized persons intervention,
8. Warranty does not cover software or update thereof.
9. Warranty does not cover aesthetic deficiencies caused by negligent manipulation or accidents (breaks or damage to the carcass).
10. Warranty does not cover damage caused by external overvoltage from either grid or car/ charging object.
11. Warranty does not cover damage caused by force major like for example but not limited to: floods, winds, fires, lightning, accidents, sabotage, military conflicts, terrorism, volcanos, earthquakes or corrosive environments.

SVERIGE/SWEDEN

Garantivillkor enl ALEM 09.

OBS! Fullständigt ifylld garantiblankett krävs.

Garantin gäller ej om produkten varit utsatt för ett isolationstest, sk meggning.